

duotank

TANKBEER SYSTEMS

Compact Delivery Unit (Kompaktes Liefereinheit)

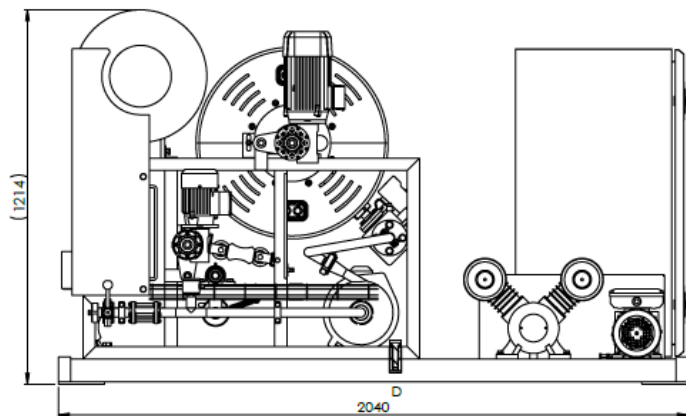

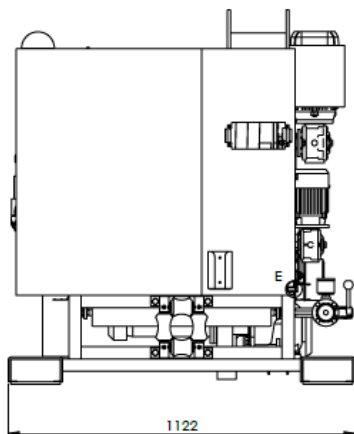
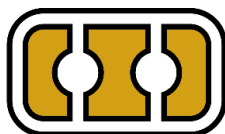

duotank

TANKBEER SYSTEMS

Compact Delivery Unit

Spezifikationen & Optionen	Standard CDU
Maße (lxwxh) mm	2040x1140x1203
Gewicht (kg)	~400 kg
Top-Rahmen für zusätzlichen Schutz	o
Stromanschluss	230 Volt / 16 Ampere
Stromkabeltrommel mit Federrückzugsystem 50 Meter	✓
Autonomes Batterie-Energiesystem	o
Bierschlauchhaspel	gesteuert mit Schlauchführung
Fernbedienung	✓
Drehmomentbetrieben automatisches Abrollsystem	o
Bierschlauch	Duotank 60 metres DN25
Bierschlauchanschluss	DN25
Anderer Bierschlauchanschluss	o
Kompressor	1,1 kW Duotank HVLP
1,1 kW Atlas Copco LFX mit 2x100 Liter Aluminiumtanks und Lufttrocknungssystem	o
Pumpe	1,1 kW centrifugal pumpe
Durchflussmesser	✓
Genauigkeit	< 0.25% Lieferungen > 20 l/m
MID Zertifikat	✓
Touch-screen	9 " Simatic
SPS	Siemens S7
Drucker (TM-T70)	✓
CSV Modul zur Charge Rückverfolgbarkeit	o
Cloud connection über MQTT nach API oder DSO system*	o

Standard	✓
Option	o